



# WEBTEC

**WEBTEC PRODUCTS LIMITED**

**FIK Series Low Cost In-Line Pump Test Kit  
Operating and Service Instructions**

**Preisgünstige Pumpentestkits der FIK-Reihe  
Bedienungs- und Wartungsanleitung**

**Kit de test de pompe en ligne économique - Série FIK  
Consignes d'utilisation et d'entretien**

**Kit de prueba de bomba en línea de bajo coste de  
la serie FIK Instrucciones de funcionamiento y servicio**



[www.webtecproducts.com](http://www.webtecproducts.com)



## FIK Series Hydraulic Flow Test Kit

### Introduction

FIK Series Flow Test Kits have been designed for testing the full range of Agricultural and Mobile Machinery. The Kit is fitted with Male Adapters for connecting two hoses. Adapters are available to suit most applications. Consult Sales Office for details.

The FIK Flow Test Kit comprises the following items built into a steel box.

- Flow Indicator with dual units (lpm and US gpm) flow scale and thermometer scale 20 - 120°C (68 - 248°F).
- Loading valve with built-in safety discs and glycerine filled pressure gauge. The valve is easy to turn and gives progressive control of system pressure loading.
- Safety discs - Four spare discs are supplied with the kit.

### Operation

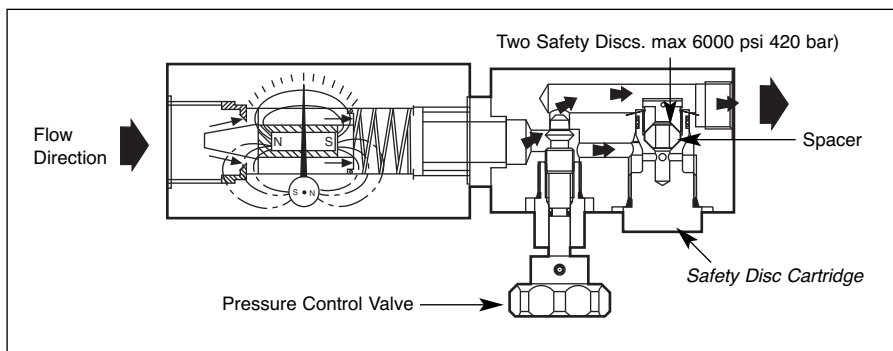

There are two main elements to the FIK - the flow indicator (FI) and the load valve. The flow indicator block houses a metering piston which moves against a calibrated spring. The piston is magnetically coupled to a rotary pointer to provide a direct reading of flow on the dial, flow scale is displayed in both lpm and US gpm. The thermometer is also mounted in the flow block near the fluid flow. Both flow and temperature scales are shielded behind impact resistant windows. The load valve is connected directly to the flow block and a 420 bar (6000 psi) pressure gauge is mounted in the inlet section of the loading valve. The valve is easy to operate and, combined with the pressure gauge, allows sensitive and progressive control of system pressure throughout the working range. The FIK does not allow reverse flow.

## Specifications

### Functional specification

<b>Ambient temperature:</b>	-10 to 50 °C (14 - 122 °F)
<b>Fluid type:</b>	Hydraulic oils
<b>Fluid temperature:</b>	20 - 80°C Continuous use, 20 - 110°C Intermittent use (<10mins.)
<b>Maximum pressure:</b>	420 bar (6000 psi)
<b>Displays:</b>	Pressure and flow 2.5" (63mm) dials Temperature 2" (50mm) long scale 20 -120 °C (68 - 248 °F)
<b>Accuracy:</b>	Flow: ± 4% of full scale Pressure: ± 1.6% of full scale Temperature: ± 2.5 °C (± 5 °F)
<b>Dimensions:</b>	350mm x 125mm x 115mm (13-3/4" x 5" x 4-1/2")
<b>Weight:</b>	4.5 Kg (10 lbs)

### Construction material

<b>Case:</b>	Painted steel - removable lid
<b>FI body:</b>	Aluminium 2011T3
<b>Load valve body:</b>	Aluminium 2011T6
<b>Internal components:</b>	Stainless steel, brass
<b>Seals:</b>	Viton

### Safety Discs

Protection against over pressure is provided by two internal safety discs which relieve at 440 bar (6400 psi) without external spillage. The safety discs are housed in a cartridge and are easily replaceable. Each unit is supplied with four spare discs

### Calibration

All testers are calibrated with 28cSt oil as standard. Calibration certificates are available on request - this is a chargeable option. Other calibration on request, please consult sales office. Recommended period between calibrations is 12 months.

Maximum period between calibrations is 36 months.

Unit accuracy may be affected by operating cycle, fluid condition or extended periods between recalibrations.

### Accessories

A range of burst discs are available - please consult the sales office.

### Ordering

To order a FIK please quote the model number from the table.

### Installation

All hydraulic connections should be made by suitably qualified personnel. It is recommended to connect with flexible hoses of at least 500mm (1.5") in length.

## Instructions for use

1. Open Loading Valve (Rotate counter-clockwise)
2. Start pump momentarily to ensure that oil flows freely through the hydraulic system, then run pump at maximum speed. Do not change pump speed while using the Loading Valve.
3. Slowly close the load valve to develop desired pressure.
4. Open the loading valve to read the flow at minimum pressure.
5. Close the loading valve slowly to increase pressure and note reduction of flow as the pressure is increased to maximum pump pressure to determine pump condition.

## Model Table

Model Number	Calibrated Flow Range		Inlet fitting	Outlet fitting
	lpm	US gpm		
FIK-30ABOT	2 - 30	0.5 - 8	1/2" BSPP	1/2" BSPP
FIK-60ABOT	2 - 60	0.5 - 16	1/2" BSPP	1/2" BSPP
FIK-120ABOT	4 - 120	1 - 32	3/4" BSPP	3/4" BSPP
FIK-180ABOT	10 - 180	4 - 48	3/4" BSPP	3/4" BSPP
FIK-30ASOT	2 - 30	0.5 - 8	1-1/16" -12UN JIC Male	1-1/16" -12UN JIC Male
FIK-60ASOT	2 - 60	0.5 - 16	1-1/16" -12UN JIC Male	1-1/16" -12UN JIC Male
FIK-120ASOT	4 - 120	1 - 32	1-1/16" -12UN JIC Male	1-1/16" -12UN JIC Male
FIK-180ASOT	10 - 180	4 - 48	1-1/16" -12UN JIC Male	1-1/16" -12UN JIC Male

## Service

### Burst disc replacement

1. Remove safety disc cartridge with a 1 3/8" AF spanner.
2. Remove the internal disc holder in the cartridge with an 1 1/16" AF spanner.
3. Remove the two spent discs and fit new discs, one on each side of the spacer. Ensure discs are the correct rating and size.
4. Tighten disc holder to 55 Nm (40 lb. ft.).
5. Check the seals.
6. Replace the entire cartridge assembly in the valve body.  
See Diagram inside lid for further details.

# Durchflussmesskits für Hydraulikanlagen der FIK-Reihe

## Einführung

Durchflussmesskits der FIK-Reihe wurden entwickelt, um Maschinen im mobilen, industriellen und landwirtschaftlichen Bereich zu überprüfen und zu warten. Die Messkits werden zum Anschluss an Schläuche mit Außengewinde-Adaptoren ausgeliefert. Es gibt verschiedene Adapter für unterschiedliche Einsatzgebiete.

Das FIK-Durchflussmesskit besteht aus den folgenden Bauteilen, in ein Stahlgehäuse eingebaut:

- Ein Durchflussanzeiger mit Dualskala (l/min und US gpm) und einem Thermometer (20- 120 °C) (68 - 248°F).
- Einem Belastungsventil mit eingebauten Berstscheiben und einem glyzeringefüllten Manometer. Das Belastungsventil ist leicht zu bedienen und ermöglicht die progressive Steigerung der Systembelastung.
- Berstscheiben - vier Ersatzscheiben werden mit dem Kit mitgeliefert.

## Funktionsweise

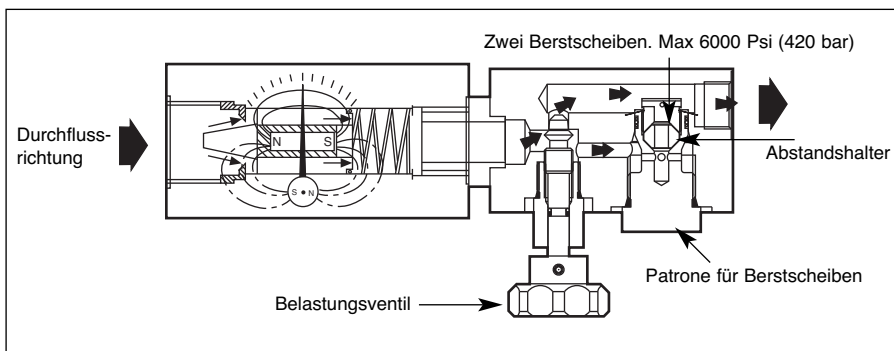

Es gibt zwei Hauptelemente im FIK - der Durchflussanzeiger und das Belastungsventil. Im robusten, dehnungsfesten Durchflussblock befindet sich ein Messkolben, der sich gegen eine kalibrierte Feder bewegt. Der Weg des Kolbens wird durch Magnetkraft auf die Anzeigenskala übertragen, sodass der Durchfluss direkt in l/min bzw. US gpm abgelesen werden kann. Sowohl Thermometer als auch Durchflussanzeige sind durch ein stoßfestes Fenster geschützt. Das Belastungsventil ist direkt mit dem Durchflussblock verbunden, ein 420 bar Manometer befindet sich am Eingang des Belastungsventils. Das Ventil ist leicht zu handhaben und ermöglicht in Verbindung mit dem Manometer eine genaue Steuerung des Systemdrucks innerhalb des Arbeitsbereiches. Das FIK erlaubt keinen rückwärtigen Durchfluss.

## Technische Daten

### Operative technische Daten

<b>Umgebungstemperatur:</b>	-10 bis 50 °C (14 - 122 °F)
<b>Fluidart:</b>	Hydrauliköle
<b>Öltemperatur:</b>	Kontinuierlicher Gebrauch: 20 bis 80°C, zeitweiliger Gebrauch (weniger als 10 Minuten): 20 bis 110°C
<b>Maximaldruck:</b>	420 bar (6000 Psi)
<b>Anzeigen:</b>	Druck und Durchfluss: 2.5" (63mm) Anzeigen Temperatur: 2" (50mm) lange Skala 20 bis 120 °C (68 - 248 °F)
<b>Genauigkeit:</b>	Durchfluss: ± 4% vom Endwert Druck: ± 1.6% vom Endwert Temperatur: ± 2.5 °C (± 5 °F)
<b>Dimensionen:</b>	350mm x 125mm x 115mm (13-3/4" x 5" x 4-1/2")
<b>Gewicht:</b>	4.5 Kg (10 lbs)

### Bauweise

<b>Gehäuse:</b>	bemalter Stahl - abnehmbarer Deckel
<b>Durchflussblock:</b>	Aluminium 2011T3
<b>Belastungsventilkörper:</b>	Aluminium 2011T6
<b>Interne Komponenten:</b>	rostfreier Stahl, Messing
<b>Dichtungen:</b>	Viton

### Sicherheitsberstscheiben

Zum Schutz gegen Überdruck sind zwei Sicherheitsmembranen integriert, die bei einem Druck von 440 bar (6400 Psi) brechen, ohne externe Leckage. Die in einer Patrone befindlichen Sicherheitsmembranen lassen sich problemlos ersetzen. Jede Einheit wird mit vier Ersatzscheiben ausgeliefert.

### Kalibration

Alle Tester werden standardmäßig mit Öl bei 28 cSt kalibriert. Kalibrationszertifikate sind auf Wunsch erhältlich - dies ist eine kostenpflichtige Option. Spezial Kalibration ist möglich, bitte fragen Sie im Verkaufsbüro nach Ihren Möglichkeiten. Empfohlener Zeitraum zwischen Kalibrationen beträgt 12 Monate.

Maximaler Zeitraum zwischen Kalibrationen beträgt 36 Monate.

Die Genauigkeit der Einheit könnte durch den Operationszyklus, Flüssigkeitszustand oder längere Zeiträume zwischen Rekalibrationen beeinflusst werden.

### Zubehör

Eine Reihe von Berstscheiben sind erhältlich - bitte fragen Sie im Verkaufsbüro nach.

### Bestellung

Bitte geben Sie das gewünschte Modell aus der Tabelle an.

### Installation

Alle Verbindungen sollten durch geeignetes Fachpersonal hergestellt werden. Es wird empfohlen mit flexiblen Schläuchen von mindestens 500mm (1.5") Länge anzuschließen.

## Bedienungsanleitung

1. Öffnen des Belastungsventils (Drehen gegen den Uhrzeigersinn)
2. Pumpe kurz anlaufen lassen, um sicherzustellen, dass das Öl frei im System fließt, danach Pumpe auf max. Geschwindigkeit einstellen. Während der Benutzung des Belastungsventils die Pumpengeschwindigkeit nicht verändern.
3. Langsam das Belastungsventil schließen, um den gewünschten Druck zu erreichen.
4. Belastungsventil öffnen, um den Durchfluss bei minimalem Druck abzulesen.
5. Belastungsventil langsam schließen, um die Pumpe bis zum max. Druck zu belasten, dabei die Veränderung des Durchflusses aufnehmen. Aus den Messwerten lässt sich der Pumpenstatus ablesen.

## Modell Übersicht

Modellnummer	Kalibrierter Durchflussbereich		Einlass Anschluss	Auslass Anschluss
	l/min	USgpm		
FIK-30ABOT	2 - 30	0.5 - 8	1/2" BSPP	1/2" BSPP
FIK-60ABOT	2 - 60	0.5 - 16	1/2" BSPP	1/2" BSPP
FIK-120ABOT	4 - 120	1 - 32	3/4" BSPP	3/4" BSPP
FIK-180ABOT	10 - 180	4 - 48	3/4" BSPP	3/4" BSPP
FIK-30ASOT	2 - 30	0.5 - 8	1-1/16" -12UN JIC Male	1-1/16" -12UN JIC Male
FIK-60ASOT	2 - 60	0.5 - 16	1-1/16" -12UN JIC Male	1-1/16" -12UN JIC Male
FIK-120ASOT	4 - 120	1 - 32	1-1/16" -12UN JIC Male	1-1/16" -12UN JIC Male
FIK-180ASOT	10 - 180	4 - 48	1-1/16" -12UN JIC Male	1-1/16" -12UN JIC Male

## Wartung

### Ersetzen der Berstscheiben

1. Die Patrone für die Sicherheitsscheiben mit einem 1 3/8"- Schlüssel herausrauben.
2. Den Sicherheitsscheibenhalter mit einem 1 1/16"- Schlüssel lösen.
3. Die zwei gebrochenen Scheiben entfernen und zwei neue einsetzen, eine auf jeder Seite der Distanzscheibe. Stellen Sie sicher, dass die Scheiben die korrekte Größe und Druckwertung haben.
4. Den Sicherheitsscheibenhalter mit 55 Nm (40 lb. ft.) Drehmoment anziehen.
5. Dichtungen überprüfen.
6. Die gesamte zusammengesetzte Patrone in den Ventilkörper einsetzen. Für weitere Informationen sehen Sie das Diagramm im Inneren des Deckels.

# Kit de test de pompe en ligne économique - Série FIK

## Présentation

Les kits de test de débit de la série FIK sont conçus pour pratiquer des tests sur les machines agricoles et mobiles. Le kit est équipé d'adaptateurs mâles qui permettent de brancher deux flexibles l'un à l'autre. Des adaptateurs sont disponibles pour la plupart des applications ; consultez notre service commercial pour plus de détails.

Le kit de test de débit FIK inclut les éléments suivants, placés à l'intérieur d'un boîtier en acier.

- Indicateur de débit avec échelle de débit à double gradation (l/min et gallon US/min) et thermomètre 20 - 120°C (68 - 248°F).
- Vanne de charge avec disques de rupture intégrés et manomètre rempli de glycérine. La vanne se tourne aisément et permet un contrôle progressif sur la charge de pression du système.
- Disques de rupture – Quatre disques de rechange sont fournis avec le kit.

## Fonctionnement

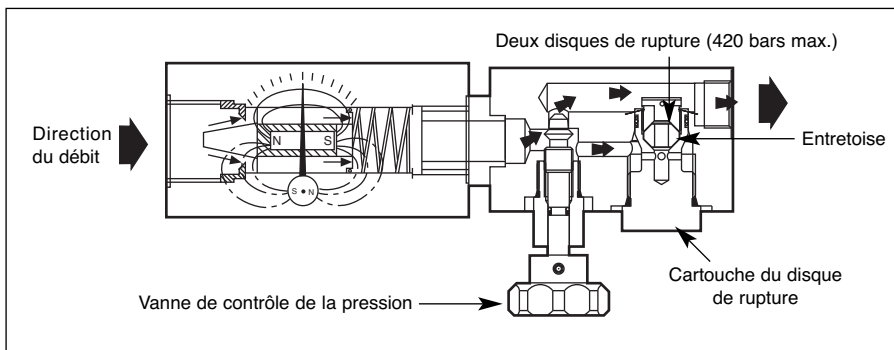

Le FIK comporte deux éléments - l'indicateur de débit (ID) et la vanne de charge. Le bloc indicateur de débit héberge un piston de dosage qui se déplace contre un ressort étalonné. Le piston est magnétiquement couplé à une aiguille rotative qui permet une lecture directe du débit sur le cadran (l'échelle du débit étant affichée à la fois en l/min et gallon US/min). Le thermomètre est également monté au sein du bloc de débit, à proximité du circuit d'écoulement du fluide. Les échelles de débit et de température sont toutes deux protégées par un hublot résistant aux impacts. La vanne de charge est directement connectée sur le bloc de débit et un manomètre de 420 bars est monté sur la section d'entrée de la vanne de charge. La vanne est très simple d'utilisation et permet, conjointement avec le manomètre, un contrôle sensible et progressif de la pression du système sur toute la plage de fonctionnement. Le FIK ne permet pas les inversions de débit.

## Caractéristiques techniques

### Caractéristiques fonctionnelles

<b>Température :</b>	-10 à 50°C
<b>Type de fluide :</b>	Huiles hydrauliques
<b>Température du fluide :</b>	20 - 80°C en utilisation continue, 20 - 110°C en utilisation intermittente (<10 min.)
<b>Pression maximale :</b>	420 bars
<b>Affichage :</b>	Pression et débit : cadrans 63 mm Température : échelle de 50 mm, 20 - 120 °C
<b>Précision :</b>	Débit : ± 4 % de la lecture pleine échelle Pression : ± 1,6 % de la lecture pleine échelle Température : ± 2,5°C
<b>Dimensions :</b>	350 mm x 125 mm x 115 mm
<b>Poids :</b>	4,5 kg

### Matériaux de fabrication

<b>Boîtier :</b>	Acier peint - Couvercle amovible
<b>Boîtier indicateur de débit :</b>	Aluminium 2011T3
<b>Boîtier vanne de charge :</b>	Aluminium 2011T6
<b>Composantes internes :</b>	Acier inoxydable, laiton
<b>Joints :</b>	Viton

### Disques de rupture

La protection contre les surpressions est assurée par deux disques de rupture internes, qui s'activent à 440 bars sans la moindre fuite. Les disques de rupture sont logés dans une cartouche et se remplacent facilement. Chaque appareil est livré avec quatre disques de rechange.

### Étalonnage

Tous les testeurs sont étalonnés avec une huile 28 cSt en standard. Les certificats d'étalonnage sont disponibles sur demande (option payante). Les autres étalonnages peuvent être effectués sur demande, veuillez consulter notre service commercial. La durée recommandée entre deux étalonnages est de 12 mois.

La durée maximale entre deux étalonnages est de 36 mois.

La précision de l'appareil est susceptible d'être affectée par le cycle de fonctionnement, l'état du fluide ou d'éventuelles périodes prolongées entre les réétalonnages.

### Accessoires

Une gamme de disques de rupture est disponible ; veuillez consulter notre service commercial.

### Commande

Pour commander un appareil FIK, veuillez indiquer le numéro du modèle souhaité (cf. tableau page suivante).

### Installation

Tous les branchements hydrauliques doivent être effectués par un personnel dûment qualifié. Il est recommandé d'effectuer les branchements avec des tuyaux flexibles d'une longueur d'au moins 500 mm.

## Consignes d'utilisation

1. Ouvrir la vanne de charge (tourner dans le sens inverse des aiguilles d'une montre)
2. Lancer momentanément la pompe pour vérifier que l'huile circule bien librement dans le système hydraulique, puis lancer la pompe à vitesse maximale. Ne pas modifier la vitesse de la pompe lorsque la vanne de charge est en cours d'utilisation.
3. Fermer lentement la vanne de charge de façon à parvenir à la pression souhaitée.
4. Ouvrir la vanne de charge pour lire le débit à pression minimale.
5. Fermer lentement la vanne de charge pour augmenter la pression, et noter la réduction du débit au fur et à mesure que la pression est augmentée jusqu'à la pression maximale de la pompe de façon à déterminer l'état de la pompe.

## Modèles - Tableau de référence

Numéro du modèle	Plage de débit étalonnée		Raccord d'entrée	Raccord de sortie
	l/min	Gallon US/min		
FIK-30ABOT	2 - 30	0.5 - 8	1/2" BSPP	1/2" BSPP
FIK-60ABOT	2 - 60	0.5 - 16	1/2" BSPP	1/2" BSPP
FIK-120ABOT	4 - 120	1 - 32	3/4" BSPP	3/4" BSPP
FIK-180ABOT	10 - 180	4 - 48	3/4" BSPP	3/4" BSPP
FIK-30ASOT	2 - 30	0.5 - 8	1-1/16" -12UN JIC Male	1-1/16" -12UN JIC Male
FIK-60ASOT	2 - 60	0.5 - 16	1-1/16" -12UN JIC Male	1-1/16" -12UN JIC Male
FIK-120ASOT	4 - 120	1 - 32	1-1/16" -12UN JIC Male	1-1/16" -12UN JIC Male
FIK-180ASOT	10 - 180	4 - 48	1-1/16" -12UN JIC Male	1-1/16" -12UN JIC Male

## Entretien

### Remplacement du disque de rupture

1. Retirer la cartouche du disque de rupture avec une clé 1 3/8".
  2. Retirer le porte- disque interne situé dans la cartouche avec une clé 1 1/16".
  3. Retirer les deux disques usagés et installer les nouveaux disques (un de chaque côté de l'entretoise). Veiller à ce que les disques aient les bonnes caractéristiques et la bonne taille.
  4. Serrer le porte-disque à 55 N.m (40 lb. ft.).
  5. Vérifier les joints.
  6. Replacer l'ensemble de la section cartouche dans le boîtier de la vanne.
- Consulter le diagramme à l'intérieur du couvercle pour plus de détails.

# Kit de prueba de flujo hidráulico de la serie FIK

## Introducción

Los kits de prueba de flujo hidráulico de la serie FIK se han diseñado para probar la gama completa de maquinaria agrícola y móvil. El equipo tiene montados adaptadores macho para conectar dos mangueras. Hay disponibles adaptadores para ajustarse a la mayoría de las aplicaciones. Para más información, póngase en contacto con la oficina de ventas.

El kit de prueba de flujo FIK consta de los elementos siguientes, integrados en una caja de acero.

- Indicador de flujo con escala de flujo de unidades dobles (lpm y gpm estadounidense) y escala de termómetro de 20 – 120°C (68 – 248°F).
- Válvula de carga con discos de seguridad incorporados y manómetro relleno de glicerina. La válvula es fácil de girar y proporciona un control progresivo de la carga de presión del sistema.
- Discos de seguridad: se proporcionan cuatro discos de repuesto con el kit.

## Operación

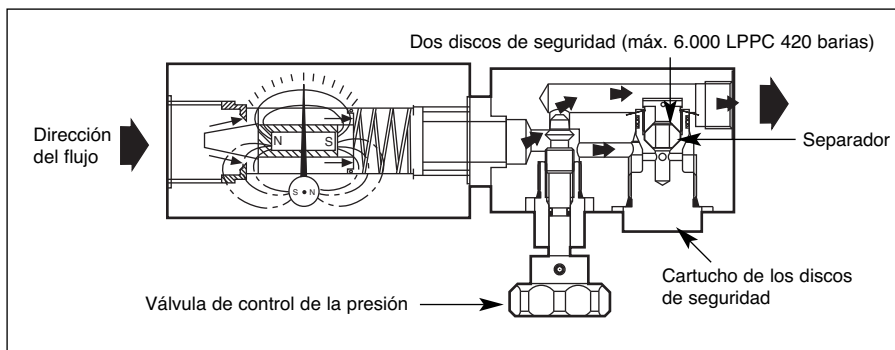

El FIK tiene dos elementos principales: el indicador de flujo (IF) y la válvula de carga. Dentro del bloque del indicador de flujo se encuentra un pistón regulador que empuja un muelle calibrado. El pistón se acopla magnéticamente a una aguja indicadora rotativa para proporcionar una lectura directa del flujo en la esfera; la escala del flujo se muestra en lpm y en gpm estadounidense. El termómetro también está montado en el bloque de flujo, cerca del flujo del líquido. Ambas escalas de flujo y temperatura están protegidas por ventanas resistentes al impacto. La válvula de carga está conectada directamente al bloque de flujo y en la sección de entrada de la válvula de carga hay montado un manómetro de 420 barías (6.000 LPPC). La válvula es fácil de operar y, en conjunción con el manómetro, permite un control progresivo y de precisión de la presión del sistema por todo el rango de trabajo. El FIK no permite el contraflujo.

## Especificaciones

### Especificaciones funcionales

<b>Temperatura ambiental:</b>	-10 a 50°C (14 - 122°F)
<b>Tipo de fluido:</b>	Aceites hidráulicos
<b>Temperatura de fluido:</b>	20 - 80°C durante el uso continuo, 20 - 110°C durante el uso intermitente (<10 minutos)
<b>Presión máxima:</b>	420 barías (6.000 LPPC)
<b>Pantallas:</b>	Esferas de presión y flujo de 63 mm Temperatura de 50 mm escala amplia de 20 - 120°C (68 - 248°F)
<b>Precisión:</b>	Flujo: ± 4% de la escala completa Presión: ± 1,6% de la escala completa Temperatura: ± 2,5°C (± 5°F)
<b>Dimensiones:</b>	350 mm x 125 mm x 115 mm
<b>Peso:</b>	4,5 Kg

### Material de construcción

<b>Caja:</b>	Acero pintado, tapa removible
<b>Caja del IF:</b>	Aluminio 2011T3
<b>Caja de la válvula de carga:</b>	Aluminio 2011T6
<b>Componentes internos:</b>	Acero inoxidable, latón
<b>Sellos:</b>	Viton

### Discos de seguridad

Los dos sellos internos de seguridad proporcionan protección contra el exceso de presión y se descargan al alcanzar 440 barías (6.400 LPPC) sin provocar un derrame externo. Los discos de seguridad están alojados dentro de un cartucho y son fáciles de cambiar. Cada unidad se suministra con cuatro discos de repuesto.

### Calibración

Todos los equipos de prueba se calibran con aceite 28 cSt como estándar. Hay disponibles certificados de calibración mediante solicitud: se cobra por esta opción. Hay disponibles otras calibraciones mediante solicitud, se ruega ponerse en contacto con la oficina de ventas. El periodo recomendado entre calibraciones es de 12 meses.

El periodo máximo entre calibraciones no debe exceder los 36 meses.

La precisión de la unidad podría verse afectada por el ciclo operativo, el estado del fluido o por periodos extensos entre recalibraciones.

### Accesorios

Hay disponible una gama de cápsulas de seguridad: se ruega ponerse en contacto con la oficina de ventas.

### Pedidos

Para realizar un pedido de un FIK rogamos indique el número de modelo de la tabla.

### Instalación

Todas las conexiones hidráulicas las debería llevar a cabo personal debidamente cualificado. Se recomienda conectar con mangueras flexibles con una longitud mínima de 500 mm.

## Instrucciones de uso

1. Abra la válvula de carga (girando hacia la izquierda)
2. Arranque la bomba durante un momento para asegurar que el aceite fluye libremente por todo el sistema hidráulico y después haga funcionar la bomba a velocidad máxima. No cambie la velocidad de la bomba mientras está usando la válvula de carga.
3. Cierre lentamente la válvula de carga para obtener la presión deseada.
4. Abra la válvula de carga para obtener una lectura del flujo a una presión mínima.
5. Cierre la válvula de carga lentamente para aumentar la presión y anote la reducción de flujo según se aumenta la presión hasta la presión de bomba máxima para determinar el estado de la bomba.

## Tabla de modelos

Número de modelo	Rango de flujo calibrado		Conector de entrada	Conector de salida
	lpm	US gpm		
FIK-30ABOT	2 - 30	0.5 - 8	1/2" BSPP	1/2" BSPP
FIK-60ABOT	2 - 60	0.5 - 16	1/2" BSPP	1/2" BSPP
FIK-120ABOT	4 - 120	1 - 32	3/4" BSPP	3/4" BSPP
FIK-180ABOT	10 - 180	4 - 48	3/4" BSPP	3/4" BSPP
FIK-30ASOT	2 - 30	0.5 - 8	1-1/16" -12UN JIC Male	1-1/16" -12UN JIC Male
FIK-60ASOT	2 - 60	0.5 - 16	1-1/16" -12UN JIC Male	1-1/16" -12UN JIC Male
FIK-120ASOT	4 - 120	1 - 32	1-1/16" -12UN JIC Male	1-1/16" -12UN JIC Male
FIK-180ASOT	10 - 180	4 - 48	1-1/16" -12UN JIC Male	1-1/16" -12UN JIC Male

## Servicio

### Recambio de cápsula de seguridad

1. Saque el cartucho de los discos de seguridad con una llave de tuercas de 1 3/8 pulgadas.
2. Saque el soporte interno del disco del cartucho con una llave de tuercas de 1 1/16 pulgadas.
3. Saque los dos discos gastados y monte los discos nuevos, uno a cada lado del separador. Asegure que los discos son del tamaño y de la potencia de servicio correctos.
4. Apriete el soporte del disco hasta 55 Nm.
5. Compruebe los sellos.
6. Sustituya todo el conjunto del cartucho en la caja de la válvula. Véase el diagrama en el interior de la tapa para más detalles.

## Manufacturer's Five Year Limited Warranty

Webtec Products Ltd. warrants to the original purchaser, for the period of five years from the date of purchase, that each new hydraulic tester is free from defect in materials and workmanship.

This warranty does not cover any hydraulic tester that has been damaged due to abuse or operation beyond the maximum specifications stated by Webtec Products Ltd. in the associated hydraulic tester literature or by use on incompatible fluids.

Webtec Products Ltd. sole obligation under the warranty is limited to the repair or the replacement of parts, at no charge, found to be defective after inspection by Webtec Products Ltd. or one of its divisions. Repair or replacement of parts will be at Webtec Products Ltd. discretion.

Written authorisation from Webtec Products Ltd. is required before any hydraulic tester can be returned under warranty. Cost of shipping and handling is covered during the first 12 months from the date of purchase. After 12 months from the date of purchase, cost of shipping and handling is not covered by the warranty.

Webtec Products Ltd. is not liable for any consequential damages or any contingent liabilities arising out of the failure of any hydraulic tester, component part or accessory.

The above warranty supersedes and is in place of all other warranties, either expressed or implied and all other obligation or liabilities. No agent, or representative or distributor has any authority to alter the terms of this warranty in any way.

## Fünf Jahre begrenzte Garantie des Herstellers

Webtec Products Ltd. garantiert an den Erstkäufer, über einen Zeitraum von fünf Jahren ab Verkaufsdatum, dass jeder neue Hydrauliktester frei von Fehlern in Material und Verarbeitung ist.

Diese Garantie erstreckt sich nicht auf Hydrauliktester, welche durch Missbrauch, fehlerhafter Bedienung oder Bedienung über die Grenzen des Testers (wie von Webtec Products Ltd in der Literatur angegeben) hinaus, entstanden sind. Ferner durch die Verwendung von nicht geeigneten Flüssigkeiten.

Die einzige Verpflichtung von Webtec Products Ltd. unter dieser Garantie, ist beschränkt auf die kostenlose Reparatur oder den Ersatz von Teilen, welche für defekt befunden wurden, nach einer Inspektion von Webtec Products Ltd, oder einer ihrer Divisionen. Reparatur oder Ersatz von Teilen erfolgt nach Ermessen von Webtec Products Ltd.

Schriftliche Ermächtigung durch Webtec Products Ltd ist notwendig, bevor ein Tester unter Garantie retourniert werden darf. Versand- und Bearbeitungsgebühren sind, während den ersten 12 Monaten ab Verkaufsdatum, gedeckt. Nach 12 Monaten ab Verkaufsdatum sind Versand- und Bearbeitungsgebühren nicht durch die Garantie gedeckt.

Webtec Products Ltd. ist nicht haftbar für Folgeschäden oder Folgekosten, welche durch einen Ausfall oder einer Fehlfunktion eines Hydrauliktesters, Zubehörs, Teile davon oder Komponententeile entstehen könnten.

Obige Garantie ersetzt und ist anstelle aller anderen Garantien, welche angeführt oder angedeutet wurden und anstelle aller anderen Verpflichtungen und Verbindlichkeiten. Kein Wiederverkäufer, Agent oder Distributor hat ein Recht die Konditionen dieser Garantie in irgendeiner Weise zu ändern.

## Cinq ans de garantie fabricant

Webtec Products Ltd. garantit à l'acheteur initial que pendant la période de cinq années qui suit l'achat, tout nouveau testeur hydraulique est exempt de défaut de fabrication et de matériaux.

Cette garantie ne couvre pas les testeurs hydrauliques détériorés par une utilisation abusive, ou utilisés au dessus des spécifications maximales établies par Webtec Products Ltd. dans les documentations techniques associées, ou encore par l'utilisation d'un fluide incompatible.

Dans le cadre de la garantie, l'unique obligation de Webtec Products Ltd. se limite, à titre gratuit, à la réparation ou remplacement des pièces que Webtec Products Ltd. ou une de ses divisions aura trouvées défectueuses. La réparation ou le changement des pièces se fera à notre discrétion.

Une autorisation écrite de Webtec Products Ltd est requise avant tout retour, sous garantie, d'un testeur hydraulique. Les frais de transport et de garde sont couverts durant les 12 mois qui suivent la date d'achat. 12 mois après la date d'achat, les frais de transport et de garde ne sont plus couverts par la garantie.

Webtec Products Ltd. n'est en aucun cas responsable des dégâts causés ou des éventuelles conséquences qui résulteraient d'un défaut d'un testeur hydraulique, d'une pièce ou d'un accessoire.

La garantie présentée ci-dessus supplante et prend la place de toutes les autres garanties, exprimées ou impliquées ainsi que les autres obligations et responsabilités. Aucun agent, revendeur ou distributeur, en aucun cas, n'a le pouvoir ou l'autorité de modifier les termes de cette garantie.

## Garantía limitada del fabricante de 5 años

Webtec Products Ltd. garantiza al comprador original, durante un período de cinco años a partir de la fecha de compra, que todos los testers hidráulicos nuevos estarán libres de defectos materiales y de mano de obra.

Esta garantía no incluye ningún tester hidráulico que haya resultado dañado debido al abuso o funcionamiento más allá de las especificaciones máximas indicadas por Webtec Products Ltd. en la literatura asociada con el tester hidráulico o mediante su uso con líquidos incompatibles.

La única obligación de Webtec Products Ltd. al amparo de esta garantía está limitada a la reparación o sustitución de piezas gratis, siempre y cuando las mismas demuestren estar defectuosas después de la inspección realizada por Webtec Products Ltd. o por una de sus divisiones. La reparación o sustitución de las piezas defectuosas será a la absoluta discreción de Webtec Products Ltd.

Antes de devolver cualquier tester hidráulico al amparo de esta garantía es necesario obtener el consentimiento escrito de Webtec Products Ltd. Los gastos de envío y manipulación están cubiertos durante los 12 primeros meses de la fecha de compra. Después de 12 meses de la fecha de compra, los gastos de envío y manipulación no están cubiertos por la garantía.

Webtec Products Ltd. no es responsable de ningún daño indirecto ni de cualquier responsabilidad contingente que pueda surgir del fallo de cualquier tester hidráulico, componente, pieza o accesorio.

Esta garantía sustituye y se ofrece en lugar de cualquier otra garantía, expresa o implícita y de cualquier otra obligación o responsabilidad. Ningún agente, representante o distribuidor está autorizado a modificar en forma alguna los términos de esta garantía.

For Sales & Service contact  
Auskunft & Beratung  
Contact Service commercial & maintenance  
Para más información sobre ventas y servicios contactar con

Distributor - Vertriebspartner - Distributeur - Distribuidor



Nuffield Road, St. Ives, Cambridgeshire, PE27 3LZ, UK.  
Tel: +44 (0) 1480 397 400 - Fax: +44 (0) 1480 466 555  
e-mail: sales@webtec.co.uk - www.webtec.co.uk

### WEBSTER INSTRUMENTS

1290 E Waterford Avenue, Milwaukee, WI 53235, USA.  
Tel: +1 414-769 6400 - Fax: +1 414-769 6591  
e-mail: sales@webster-inst.com - www.webster-inst.com

### WEBSTER MESSTECHNIK

An der Palmweide 55, 44227, Dortmund, Germany.  
Tel: +49 (0) 231-9759-747 - Fax: +49 (0) 231-9759-710  
e-mail: vertrieb@webstermesstechnik.de - www.webstermesstechnik.de

### WEBTEC

Bâtiment N.E.T.S. Z.I de Cantimpré, Avenue de l'Europe, 59400 Cambrai, France.  
Tel: +33 (0) 3 27 82 94 56 - Fax: +33 (0) 3 27 82 94 55  
e-mail: ventes@webtec.fr - www.webtec.fr



Certificate No.8242

Webtec Products Limited - reserve the right to make improvements and changes to the specification without notice.  
Webtec Products Limited - behält sich das Recht vor, Verbesserungen oder Änderungen der Spezifikationen ohne Ankündigung vorzunehmen.  
Webtec Products Limited - se réserve le droit d'améliorer et de changer ses spécifications sans préavis.  
Webtec Products Limited - se reserva el derecho de realizar mejoras y cambios a las especificaciones sin previo aviso.